



## Identification d'une 403

### Objectif du document

Permettre de bien identifier son véhicule

**Auteurs :** Thierry DELPECH  
Jean-Marc RACHARD

**Date :** 06/09/2019

**Version :** V1.1



## Sommaire

1	Objectif du document .....	4
2	Généralités .....	5
2.1	Certificat d'immatriculation (où carte grise) .....	5
2.1.1	Modèle 1 .....	6
2.1.2	Modèle 2 .....	7
2.1.3	Modèle 3 .....	8
2.1.4	Modèle 4 .....	9
2.1.5	Modèle 5 .....	10
2.2	Administratif .....	11
2.2.1	Type .....	11
2.2.2	Symbole .....	12
2.3	Véhicule .....	20
2.3.1	Compartiment moteur .....	20
2.3.2	Identification des moteurs .....	21
2.3.3	Couleur carrosserie .....	27
2.3.4	Boite à vitesses .....	29
2.3.5	Pont .....	30
2.3.6	Amortisseurs arrières .....	30
2.3.7	Carburateur .....	31
3	Recensement .....	33



## Historique

<b>Auteurs</b>	<b>Version</b>	<b>Date</b>	<b>Remarques</b>
T. Delpech JM. RACHARD	V1.0	18/01/2019	Version initiale
	V1.1	06/09/2019	Modification 2.2.2 symboles



## 1 Objectif du document

Dans le cadre du recensement des voitures du club, certaines informations sont souhaitées afin de recueillir le maximum d'informations sur nos véhicules. Les objectifs de ce recensement sont multiples ;

Pour le club :

- Connaitre le parc du club
- Adapter le stock de pièces détachées en fonction du recensement
- Faciliter la tâche des bénévoles chargés des stocks de pièces avec des bordereaux de commandes plus précis
- Lors de questions sur une auto, pouvoir dater « à peu près » en fonction des informations disponibles et semblables sur d'autres autos.
- Répondre à une demande pour un tournage ou une publicité

Pour l'adhérent :

- Connaitre son véhicule
- Faciliter les commandes de pièces afin de limiter les risques d'erreurs
- Savoir si les organes de son véhicule correspondent aux informations indiquées sur la plaque constructeur et sur le Certificat d'Immatriculation
- Faciliter le renseignement de dossier FFVE pour l'obtention d'une carte grise de collection (beaucoup d'informations sont demandées)

Le but de ce document est de proposer un mode opératoire, permettant d'identifier de façon globale et précise son véhicule.



## 2 Généralités

Plusieurs critères d'identification d'une 403 sont possibles :

- N° d'ordre dans la série,
- N° de série,
- Carrosserie
- Symbole,
- Type,
- Couleur,
- N° de moteur
- ....

Ces informations sont disponibles en plusieurs endroits du véhicule, mais également sur le certificat d'immatriculation (ou carte grise).

Ces informations peuvent être différentes entre celles disponibles sur le véhicule, et celles du certificat d'immatriculation (ou carte grise). Cela peut être normal, dans le cas où le véhicule a pu être modifié depuis sa 1<sup>ère</sup> mise en circulation.

L'objectif de ce document est d'identifier les endroits où sont indiquées les informations.

Une fois l'ensemble des n° relevés, vous pouvez vérifier par rapport aux tableaux définis en annexe si votre véhicule est d'origine, ou s'il a subi des modifications techniques (compréhensibles au vu de l'âge de nos autos).

### 2.1 Certificat d'immatriculation (où carte grise)

---

Plusieurs modèles ont été réalisés, avec les mêmes informations mais pas forcément au même endroit.

Voici un site où sont référencés les différents modèles : <https://www.carte-grise.org/histoire-carte-grise.php>

5 modèles sont possibles sur les 403, en fonction des années d'établissement des documents.



## 2.1.1 Modèle 1

NUMÉRO D'IMMATRICULATION

**RÉCÉPISSÉ DE DÉCLARATION DE MISE EN CIRCULATION DE VÉHICULE A MOTEUR**

Département : HAUTE-VIENNE Date : 27 JANVIER 1965

M \_\_\_\_\_, Professio \_\_\_\_\_  
(Nom et prénom)

Adresse : \_\_\_\_\_, Commune : \_\_\_\_\_  
(N° et rue)

Genre : MOTOCYCLETTE, Carrosserie : VELOMOTEUR

Marque : RADIOR, Type : TETRA S ou N° dans la série du type : 19 78I, Source d'énergie : ESS

Le Préfet, Puissance administrative : I, Places assises : 2, Poids total autorisé en charge : \_\_\_\_\_, Poids à vide : \_\_\_\_\_, Charge utile : \_\_\_\_\_  
Pour le Préfet, Le Chef de Bureau Véhicules

Date 1<sup>re</sup> mise en circulation : 20.8.54, Récépissé précédent Date : 20.8.54, N° d'immatriculation : \_\_\_\_\_

En cas de destruction du véhicule la présente carte doit être remise à la Préfecture

N.B. - Tout changement entraînant sur ce véhicule une modification des caractéristiques ci-dessus doit être déclaré à la Préfecture qui a délivré la carte grise (D. du 10-7-54)

NUMÉRO D'IMMATRICULATION

Informations à récupérer :

- Type
- N° dans la série du type
- Date de 1<sup>ère</sup> mise en circulation
- N° d'immatriculation
- N° d'immatriculation précédent
- Carrosserie



## 2.1.2 Modèle 2

**F** Département : SEINE & MARNE \$ **CERTIFICAT D'IMMATRICULATION**

447 QL 77	8, 6, 66	8, 12, 60	447 QL 77			
NUMÉRO D'IMMATRICULATION (A)	DATE	DATE DE 1 <sup>re</sup> MISE EN CIRC. (B)	NUMÉRO D'IMMATRICULATION (A)			
S A R L VAQUERO & Cie		Entreprise Batiment				
Nom (C) prénom (D)		Profession				
80 Avenue du Gal Leclerc		OZOIR LA FERRIERE				
Domicile (E) (N° et nom de la Voie)		Commune				
Genre	Marque (F)	Type	N° dans la série du type (G)			
CETTE	PEUGEOT	403 B 8	2 691 249			
Carrosserie		Energie	Puiss. Pl. ass.			
BACHE		ESS	8 2			
		N° immatriculation précédent				
		3681 KN 75				
P. total en charge	Poids à vide	Charge utile	Poids total roulant	Largeur	Surface	Date cert. précédent
2075	1225	850				26 1 66

Pour le Préfet, et par délégation  
Le Chef de Bureau.  
#fasc

Certificat de 1966

Informations à récupérer :

- Type
- N° dans la série du type
- Date de 1<sup>ère</sup> mise en circulation
- N° d'immatriculation
- N° d'immatriculation précédent
- Carrosserie



### 2.1.3 Modèle 3

**F**

PREFECTURE DE L'OISE

N° IMMATRICULATION (A)      DATE      DATE DE 1<sup>re</sup> MISE EN CIRCULATION (B)

NOM (C) Prénoms (D)      5375 SY 60      05.04.84      02.03.62  
NOM du conjoint      MR      RACHARD JEAN-MARC

DOMICILE (E)  
COMMUNE      LA GARENNE  
NEUFCHELLES

GENRE      MARQUE (F)      TYPE

VP      PEUGEOT      403 BD

N° dans la SÉRIE du TYPE (G)      CARROSSERIE      EN.      PUISS.      Pl. ass.

3045757 CI      60      07      006

LARG.      SURF.      POIDS T.C.      POIDS à vide      POIDS T.R.      Br. (dBA)      Rég. mot. (tr/mn)

DATE      et      N° CERTIFICAT PRÉCÉDENT

~~002      02.06.81      20930P73~~

CHANGEMENT DE RESIDENCE

DROITS PAYÉS SUR ÉTAT	TAXE TRÉSOR
	GRATIS
	TAXE RÉGION.
	TAXE PARAFISC.
TOTAL	

DATES VISITES TECHNIQUES (Application des articles R. 118 à R. 122 du Code de la Route)

Pour le Préfet,  
Commissaire de la République,  
Le Directeur d'État  
H. CABANNE

83 UR      N° 065748

Informations à récupérer :

- Type
- N° dans la série du type
- Date de 1<sup>ère</sup> mise en circulation
- N° d'immatriculation
- N° d'immatriculation précédent
- Carrosserie





## 2.1.4 Modèle 4

République Française  
Communauté européenne

**F** Certificat d'immatriculation 076H57513

PREF. DES PYENNEES ORIENTALES  
55/001/TERMOB/DP6K/544

N° immatriculation: (A) 4267 VB 55 (1) 25/01/2008 (B) 09/04/1965  
Date de certificat: Date de 1<sup>ère</sup> immatriculation

(C.1) M. CRASSAT FREDERIC  
(C.4) EST LE PROPRIETAIRE DU VEHICULE  
(C.4.1) 1

14 IMP JOLIOT CURIE  
171 56750 ST CYPRIEN

(D.1) PEUGEOT (D.2.1)  
(D.2) 403 B 8 (D.2.2)  
(D.3) (D.3.1) 2686995

(F.1) (F.2) 2075 (F.3)  
(G) (G.1) 1225 (G.2)  
(J) (J.1) CTTE (J.2) (J.3) BACHE  
(K)

(P.1) (P.2) (P.3) 55 (P.4) 8  
(Q) (Q.1) I/3 (Q.2) (Q.3)  
(U.2) (U.7) (U.9) (U.1)

(Y.1) 136,00 (Y.2) 32,00 (Y.3) 166,00

(I.1) 20/10/1999 (A.1) 1550 QT 47

(X.1) VISITE AVANT LE 10/01/2010-A  
(SAUF REGT. SPEC.)

(E.1) LOT LE STADE

Pour le PRÉFET et par délégation  
Le Directeur  
J.M. BANCHEZ

Certificat d'immatriculation COUPON DETACHABLE  
CRASSAT FREDERIC  
PEUGEOT  
2686995  
4267 VB 55 25/01/2008 076H57513

Certificat de 2008

Informations à récupérer :

- A : N° d'immatriculation
- B : Date de 1ère mise en circulation
- C1 : Nom du propriétaire
- D2 : Type variante (= type)
- D3 : Désignation commerciale
- E : N° ordre dans la série





## 2.2 Administratif

### 2.2.1 Type

Comme vu au chapitre précédent, le « type » est disponible sur les certificats d'immatriculation, mais également sur la plaque constructeur.



Le tableau ci-dessous présente les différents « type » de 403, avec la période de fabrication et les numéros de série associés (par plage de numéro).

<b>403 - 403 J - 403 D - 403/7</b>				
	403	403 J	403 D	403/7
Présentation :	Avril 1955	Février 1958	Septembre 1959	Mars 1960
Puissance cataloguée :	8 CV	8 CV	7 CV	7 CV
Puissance fiscale :	8 CV	8 CV	7 CV	7 CV

TYPE	FABRICATION	NUMEROS DE SERIE
403	Avril 1955 à Juillet 1960	2.000.001 à 2.472.867
	Juin 1960 à Avril 1964	2.474.001 à 2.600.000
403 B (1)	Avril 1964 à Février 1966	2.650.001 à 2.670.000
	Février 1966 à Octobre 1966	4.240.001 à 4.246.240
403 J	Février 1958 à Juillet 1960	2.600.001 à 2.619.033
403 BJ (1)	Août 1960 à Octobre 1960	2.620.001 à 2.620.568
403 D	Septembre 1959 à Juillet 1960	3.030.001 à 3.033.953
403 BD (1)	Juillet 1960 à Septembre 1960	3.035.001 à 3.035.427
403 BDA (1)	Septembre 1960 à Mai 1963	3.036.001 à 3.065.000
403 BD (1)	Septembre 1961 à Mai 1963	3.041.567 à 3.054.880
	Mai 1963 à Décembre 1964	3.065.001 à 3.069.975
403 BD/BDA (1)	Décembre 1964 à Janvier 1965	3.081.001 à 3.081.023
	Janvier 1965 à Octobre 1966	3.081.101 à 3.082.466
403/7	Mars 1960 à Juillet 1960	3.200.001 à 3.213.026
403 B7 (1)	Juillet 1960 à Octobre 1966	3.214.001 à 3.386.514

(1) Voitures équipées de la boîte C3



## 2.2.2 Symbole

Le symbole définit un type de carrosserie. Pour chaque « type », il est possible d'avoir un symbole différent.

Le symbole est un code alphanumérique de l'origine jusqu'en décembre 1959. Il est présent sur la plaque constructeur, frappe à froid, en dessous du numéro de carrosserie.



Dans l'exemple, le symbole est N4V, qui correspond à une berline luxe 4 portes 5/6 places (Cf. tableau ci-dessous).

**Note :** A partir de janvier 1960, le symbole est numérique (sur 4 chiffres) et n'est plus gravé sur la plaque constructeur. Vous pouvez le déduire en fonction des tableaux pages suivantes, en fonction de la désignation de la carrosserie et du type.

**Exemple :** Berline grand luxe avec toit ouvrant et moteur diesel après 1960 :

Vous connaissez le type (sur le certificat d'immatriculation) : 403 D. A partir du tableau page 14, vous pouvez en déduire le symbole : 3205.

Les symboles sont également disponibles dans le catalogue « papier » dans les premières pages.



Les tableaux ci-dessous présente les différents symboles utilisés.

**CARROSSERIE 403 - 403 J - 403 D**

SYMBOLE	TYPE	DESIGNATION DES CARROSSERIES	POIDS	ENCOMBREMENT		
				Long.	Larg.	Haut.
		Depuis Avril 1955 (début de série)				
N4	403	- Berline luxe 4 portes, 5/6 places avec toit ouvrant et chauffage-dégivrage.	1025	4,47	1,67	1,51
N4Z	403	- Berline luxe 4 portes, 5/6 places avec chauffage-dégivrage, sans toit ouvrant.	1015	4,47	1,67	1,51
N4Y	403	- Berline luxe 4 portes, 5/6 places avec toit ouvrant et chauffage-dégivrage.	1025	4,47	1,67	1,51
N4V	403	- Berline luxe 4 portes, 5/6 places avec chauffage-dégivrage, sans toit ouvrant.	1025	4,47	1,67	1,51
		A partir de Septembre 1956				
ED4	403 C	- Cabriolet grand luxe 2 portes, 2/3 places avec chauffage-dégivrage et anti-brouillard.	1045	4,47	1,67	1,49
		A partir de Février 1958				
N4YJ	403 J	- Mêmes caractéristiques que N4Y-N4V, mais avec embrayage électromagnétique Jaeger à poudre.	1030	4,47	1,67	1,51
N4VJ	403 J		1030	4,47	1,67	1,51
ED4J	403 CJ		1050	4,47	1,67	1,49
		A partir de Février 1959				
N4T	403	- Berline luxe 4 portes, 5/6 places avec toit ouvrant, chauffage-dégivrage et V. D.	1030	4,47	1,67	1,51
N4TJ	403 J	- Identique à N4T, mais avec embrayage Jaeger.	1030	4,47	1,67	1,51
N4S	403	- Berline luxe 4 portes, 5/6 places avec chauffage-dégivrage, sans toit ouvrant.	1030	4,47	1,67	1,51
N4SJ	403 J	- Identique à N4S, mais avec embrayage Jaeger.	1030	4,47	1,67	1,51
		A partir de Septembre 1959				
N4R	403	- Berline luxe 4 portes, 5/6 places avec toit ouvrant, chauffage-dégivrage et amortisseurs AR télescopiques.	1030	4,47	1,67	1,51
N4RJ	403 J	- Identique à N4R, mais avec embrayage Jaeger.	1030	4,47	1,67	1,51
N4RD	403 D	- Identique à N4R, mais avec moteur Diesel.	1100	4,47	1,67	1,51
N4P	403	- Berline luxe 4 portes, 5/6 places avec chauffage-dégivrage et amortisseurs AR télescopiques, mais sans toit ouvrant.	1030	4,47	1,67	1,51
N4PJ	403 J	- Identique à N4P, mais avec embrayage Jaeger.	1030	4,47	1,67	1,51
N4PD	403 D	- Identique à N4P, mais avec moteur Diesel.	1100	4,47	1,67	1,51
ED4Z	403 C	- Cabriolet grand luxe 2 portes, 2/3 places, avec chauffage-dégivrage, anti-brouillard et amortisseurs AR télescopiques.	1050	4,47	1,67	1,49
ED4ZJ	403 CJ	- Identique à ED4Z, mais avec embrayage Jaeger.	1050	4,47	1,67	1,49
ED4Y	403 C	- Cabriolet grand luxe 2 portes, 2/3 places, avec chauffage-dégivrage, anti-brouillard, amortisseurs AR télescopiques et "hard-top".	1075	4,47	1,67	1,50
ED4YJ	403 CJ	- Identique à ED4Y, mais avec embrayage Jaeger.	1075	4,47	1,67	1,50



Symboles à partir de janvier 1960

**CARROSSERIE**  
**403 - 403 B - 403 J - 403 BJ - 403 D - 403 BD**

SYMBOLE (1)	TYPE	DESIGNATION DES CARROSSERIES	POIDS	ENCOMBREMENT		
				Long.	Larg.	Haut.
<b>A partir de Janvier 1960</b>						
3200-3201	403	- Berline grand luxe avec toit ouvrant.	1060	4,47	1,67	1,51
3202-3203	403 J	- Berline grand luxe avec toit ouvrant et embrayage Jaeger.	1060	4,47	1,67	1,51
3205	403 D	- Berline grand luxe avec toit ouvrant et moteur Diesel.	1130	4,47	1,67	1,51
3207	403 USA	- Berline grand luxe USA avec toit ouvrant.	1060	4,47	1,67	1,51
3210-3211	403	- Berline grand luxe sans toit ouvrant.	1060	4,47	1,67	1,51
3212-3213	403 J	- Berline grand luxe sans toit ouvrant, avec embrayage Jaeger.	1060	4,47	1,67	1,51
3215	403 D	- Berline grand luxe sans toit ouvrant avec moteur Diesel.	1130	4,47	1,67	1,51
3221	403 C	- Cabriolet grand luxe.	1080	4,47	1,67	1,49
3223	403 CJ	- Cabriolet grand luxe, avec embrayage Jaeger.	1080	4,47	1,67	1,49
3231	403 C	- Cabriolet grand luxe avec "hard top".	1100	4,47	1,67	1,50
3233	403 CJ	- Cabriolet grand luxe avec "hard top" et embrayage Jaeger.	1100	4,47	1,67	1,50
<b>A partir de Juillet 1960 (2)</b>						
3300-3301	403 B	- Berline grand luxe avec toit ouvrant et boîte C3 (3).	1060	4,47	1,67	1,51
3302-3303	403 BJ	- Berline grand luxe avec toit ouvrant, embrayage Jaeger et boîte C3 (4).	1060	4,47	1,67	1,51
3305	403 BD	- Berline grand luxe avec toit ouvrant, moteur Diesel et boîte C3 (5).	1130	4,47	1,67	1,51
3307	403 B USA	- Berline grand luxe USA avec toit ouvrant et boîte C3 (6).	1060	4,47	1,67	1,51
3310-3311	403 B	- Berline grand luxe sans toit ouvrant avec boîte C3 (3).	1060	4,47	1,67	1,51
3312-3313	403 BJ	- Berline grand luxe sans toit ouvrant avec embrayage Jaeger et boîte C3 (4).	1060	4,47	1,67	1,51
3315	403 BD	- Berline grand luxe sans toit ouvrant avec moteur Diesel et boîte C3 (5).	1130	4,47	1,67	1,51
3321	403 BC	- Cabriolet grand luxe avec boîte C3 (7).	1080	4,47	1,67	1,49
3323	403 BCJ	- Cabriolet grand luxe avec embrayage Jaeger et boîte C3 (4).	1080	4,47	1,67	1,49
3331	403 BC	- Cabriolet grand luxe avec "hard top" et boîte C3 (7).	1100	4,47	1,67	1,50
3333	403 BCJ	- Cabriolet grand luxe avec "hard top", embrayage Jaeger et boîte C3 (4).	1100	4,47	1,67	1,50

(1) Symboles numériques à partir de Janvier 1960.

(2) 403 B-BJ et BD depuis le montage de la boîte de vitesses C3 en Juillet 1960.

(3) Fin de série des berlines 403 à carburateur au N° 4.246.240 (Octobre 1966).

(4) Fin de série des berlines et cabriolets 403 "Jaeger" au N° 2.620.368 (Octobre 1960).

(5) Fin de série des berlines 403 "Diesel" au N° 3.082.466 (Octobre 1966).

(6) Fin de série des berlines 403 "USA" au N° 4.246.185 (Octobre 1966).

(7) Fin de série des cabriolets 403 au N° 2.510.150 (Avril 1961).



**CARROSSERIE**

**403/7 - 403 B/7 - 403 BDA - 403 B7/C - 403 BDA/C - 403 Confort/Export**

SYMBOLE	TYPE	DESIGNATION DES CARROSSERIES	POIDS	ENCOMBREMENT		
				Long.	Larg.	Haut.
1510-1511	403/7	A partir de Mars 1960 (début de série) - Berline luxe sans toit ouvrant.	1000	4,45	1,67	1,50
1610-1611	403 B/7	A partir de Juillet 1960 (1) - Berline luxe sans toit ouvrant avec boîte C3 (2).	1000	4,45	1,67	1,50
1614-1615	403 BDA	- Berline luxe sans toit ouvrant avec boîte C3 et moteur Diesel.	1095	4,45	1,67	1,51
1801	403 B7/C	A partir de Juillet 1963 - Berline luxe confort avec toit ouvrant (3).	1030	4,45	1,67	1,50
1805	403 BDA/C	A partir d'Octobre 1963 - Berline luxe confort avec toit ouvrant et moteur Diesel (4).	1130	4,45	1,67	1,51
1814	403 BDA/C	- Berline luxe confort sans toit ouvrant, avec moteur Diesel.	1130	4,45	1,67	1,51
1900-1901	403 Confort/ Export	- Berline luxe confort avec toit ouvrant et organes mécaniques de 403 B (5).	1030	4,45	1,67	1,51
1910-1911		- Berline luxe confort sans toit ouvrant, avec organes mécaniques de 403 B.	1030	4,45	1,67	1,51

(1) 403 B7 et BDA depuis le montage de la boîte de vitesses C3 en Juillet 1960.

(2) Fin de série des Berlins 403 B7 au N° 3.386.514 (Octobre 1966).

(3) Fin de série des Berlins 403 B7/C au N° 3.386.507 (Octobre 1966).

(4) Fin de série des Berlins 403 BDA/C au N° 3.062.466 (Octobre 1966).

(5) Fin de série des Berlins 403 Confort/Export au N° 4.246.237 (Octobre 1966).



SÉRIE 03 - LU - 25

**CARROSSERIE**

**403 L - 403 BL - 403 LD - 403 BLD**

SYMBOLE	TYPE	DESIGNATION DES CARROSSERIES	POIDS	ENCOMBREMENT		
				Long.	Larg.	Haut.
		Depuis Septembre 1956 (début de série)				
F4	403 L	- Limousine familiale 4 portes, 7/8 places avec chauffage-dégivrage.	1 230	4,61	1,68	1,65
		A partir de Février 1959				
F4Z	403 L	- Limousine familiale 4 portes, 7/8 places avec chauffage-dégivrage et V. D.	1 230	4,61	1,68	1,65
		A partir de Novembre 1959				
F4ZD	403 LD	- Limousine familiale 4 portes, 7/8 places avec chauffage-dégivrage et moteur Diesel.	1 280	4,61	1,68	1,65
		A partir de Janvier 1960				
3600-3601 (1)	403 L	- Limousine familiale 4 portes, 7/8 places avec chauffage-dégivrage.	1 230	4,61	1,68	1,65
3604-3605	403 LD	- Limousine familiale 4 portes, 7/8 places avec chauffage-dégivrage et moteur Diesel.	1 280	4,61	1,68	1,65
		A partir de Juillet 1960 (2)				
3700-3701	403 BL	- Limousine familiale 4 portes, 7/8 places avec chauffage-dégivrage et boîte C3.	1 230	4,61	1,68	1,65
3704-3705	403 BLD	- Limousine familiale 4 portes, 7/8 places avec chauffage-dégivrage boîte C3 et moteur Diesel.	1 280	4,61	1,68	1,65
		A partir de Février 1962				
3800-3801	403 BL	- Limousine familiale 4 portes, 7/8 places avec chauffage-dégivrage, boîte C3 et pont AR en alliage léger (3).	1 230	4,61	1,68	1,65
3804-3805	403 BLD	- Limousine familiale 4 portes, 7/8 places avec chauffage-dégivrage, boîte C3, pont AR en alliage léger et moteur Diesel (4).	1 280	4,61	1,68	1,65

- (1) Symboles numériques à partir de Janvier 1960.
- (2) 403 BL et BLD le montage de la boîte de vitesses C3 en Juillet 1960.
- (3) Fin de série des Familiales 403 à essence au N° 2.782.788.
- (4) Fin de série des Familiales 403 Diesel au N° 3.058.003.

04-LU

D3

D4

J7

DIVERS





SÉRIE O3 - LU - 27

**CARROSSERIE**  
**403 U5 - 403 B5 - 403 U5D - 403 B5D**

SYMBOLE	TYPE	DESIGNATION DES CARROSSERIES	POIDS	ENCOMBREMENT		
				Long.	Larg.	Haut.
G4	403 U5	Depuis Septembre 1956 (début de série)	1225	4,61	1,68	1,65
		- Limousine commerciale 4 portes, 5 places, chauffage-dégivrage, charge utile 500 kg.				
G4Z	403 U5	A partir de Février 1959	1225	4,61	1,68	1,65
		- Limousine commerciale 4 portes, 5 places, chauffage-dégivrage, charge utile 500 kg.				
G4ZD	403 U5D	A partir de Septembre 1959	1290	4,61	1,68	1,65
L4	403 U5	- Limousine commerciale 4 portes, 5 places, chauffage-dégivrage et moteur Diesel, charge utile 500 kg.				
L4D	403 U5D	- Fourgonnette tôlée, 2 portes, 2 places, chauffage-dégivrage, charge utile 500 kg.	1140	4,61	1,68	1,65
		- Fourgonnette tôlée, 2 portes, 2 places, chauffage-dégivrage et moteur Diesel, charge utile 500 kg.	1215	4,61	1,68	1,65
5300-5301 (1)	403 U5	A partir de Janvier 1960	1225	4,61	1,68	1,65
5304-5305	403 U5D	- Limousine commerciale 4 portes, 5 places, chauffage-dégivrage, charge utile 500 kg.				
5310-5311	403 U5	- Limousine commerciale 4 portes, 5 places, chauffage-dégivrage, moteur Diesel, charge utile 500 kg.	1290	4,61	1,68	1,65
5314-5315	403 U5D	- Fourgonnette tôlée, 2 portes, 2 places, chauffage-dégivrage, charge utile 500 kg.	1140	4,61	1,68	1,65
		- Fourgonnette tôlée, 2 portes, 2 places, chauffage-dégivrage et moteur Diesel, charge utile 500 kg.	1215	4,61	1,68	1,65
3710-3711	403 B5	A partir de Juillet 1960 (2)	1225	4,61	1,68	1,65
3714-3715	403 B5D	- Limousine commerciale 4 portes, 5 places, chauffage-dégivrage et boîte C3, charge utile 500 kg.				
5410-5411	403 B5	- Limousine commerciale, 4 portes, 5 places, chauffage-dégivrage, moteur Diesel et boîte C3, charge utile 500 kg.	1290	4,61	1,68	1,65
5414-5415	403 B5D	- Fourgonnette tôlée, 2 portes, 2 places, chauffage-dégivrage et boîte C3, charge utile 500 kg.	1140	4,61	1,68	1,65
		- Fourgonnette tôlée, 2 portes, 2 places, chauffage-dégivrage, boîte C3 et moteur Diesel, charge utile 500 kg.	1215	4,61	1,68	1,65
3810-3811	403 B5	A partir de Février 1962	1225	4,61	1,68	1,65
3814-3815	403 B5D	- Limousine commerciale 4 portes, 5 places, chauffage-dégivrage, boîte C3 et pont AR en alliage léger, charge utile 500 kg (3).				
5510-5511	403 B5	- Limousine commerciale 4 portes, 5 places, chauffage-dégivrage, boîte C3, pont AR en alliage léger et moteur Diesel, charge utile 500 kg (4).	1290	4,61	1,68	1,65
5514-5515	403 B5D	- Fourgonnette tôlée, 2 portes, 2 places, chauffage-dégivrage, boîte C3 et pont AR en alliage léger, charge utile 500 kg.	1140	4,61	1,68	1,65
		- Fourgonnette tôlée, 2 portes, 2 places, chauffage-dégivrage, boîte C3, pont AR en alliage léger et moteur Diesel, charge utile 500 kg (4).	1215	4,61	1,68	1,65

(1) Symboles numériques à partir de Janvier 1960.  
(2) 403 B5 et B5D depuis le montage de la boîte de vitesses C3 en Juillet 1960.  
(3) Fin de série des Commerciales et Fourgonnettes 403 à essence au N° 3.410.210.  
(4) Fin de série des Commerciales et Fourgonnettes 403 Diesel au N° 3.080.496.

04-LU  
 D3  
 D4  
 J7  
 DIVERS



SÉRIE 03 - LU - 29

**CARROSSERIE**

**403 U8 - 403 U8S - 403 U8D**

SYMBOLE	TYPE	DESIGNATION DES CARROSSERIES	POIDS	ENCOMBREMENT		
				Long.	Larg.	Haut.
		<b>A partir d'Octobre 1956 (début de série)</b>				
C4	403 U8	- Plateau cabine, 2 places.	1130	4,55	1,70	1,61
T4	403 U8	- Camionnette bâchée, 2 places, charge utile 850 kg.	1230	4,55	1,72	1,99
		<b>A partir de Juin 1957</b>				
S4	403 U8S	- Ambulance 2 brancards, cabine à 2 places, carrosserie Surirey.	1540	4,78	1,81	2,18
		<b>A partir d'Avril 1959</b>				
C4Z	403 U8	- Plateau cabine, 2 places, amortisseurs AR télescopiques.	1130	4,55	1,70	1,61
T4Z	403 U8	- Camionnette bâchée, 2 places, amortisseurs AR télescopiques, charge utile 850 kg.	1230	4,55	1,72	1,99
		<b>A partir de Septembre 1959</b>				
C4Y	403 U8	- Plateau cabine, 2 places, amortisseurs AR télescopiques.	1130	4,55	1,70	1,61
T4Y	403 U8	- Camionnette bâchée, 2 places, amortisseurs AR télescopiques, charge utile 850 kg.	1230	4,55	1,72	1,99
S4Y	403 U8S	- Ambulance, 2 brancards, cabine à 2 places, carrosserie Surirey.	1540	4,78	1,81	2,18
		<b>A partir d'Octobre 1959</b>				
C4YD	403 U8D	- Plateau cabine, 2 places, amortisseurs AR télescopiques et moteur Diesel.	1205	4,55	1,70	1,61
T4YD	403 U8D	- Camionnette bâchée, 2 places, amortisseurs AR télescopiques et moteur Diesel, charge utile 850 kg.	1305	4,55	1,72	1,99

04-LU

D3

D4

J7

DIVERS



SÉRIE 03 - LU - 31

**CARROSSERIE**  
**403 U8 - 403 U8S - 403 U8D - 403 B8 - 403 B8D**

SYMBOLE	TYPE	DESIGNATION DES CARROSSERIES	POIDS	ENCOMBREMENT		
				Long.	Larg.	Haut.
<b>A partir de Janvier 1960</b>						
5600-5601 (1)	403 U8	- Plateau cabine, 2 places, amortisseurs AR télescopiques.	1130	4,55	1,70	1,61
5610-5611	403 U8	- Camionnette bâchée, 2 places, amortisseurs AR télescopiques, charge utile 850 kg.	1230	4,55	1,72	1,99
5620-5621	403 U8S	- Ambulance 2 brancards, cabine à 2 places, carrosserie Surirey.	1540	4,78	1,81	2,18
5604-5605	403 U8D	- Plateau cabine, 2 places, amortisseurs AR télescopiques et moteur Diesel.	1205	4,55	1,70	1,61
5614-5615	403 U8D	- Camionnette bâchée, 2 places, amortisseurs AR télescopiques et moteur Diesel, charge utile 850 kg.	1305	4,55	1,72	1,99
<b>A partir de Juillet 1960 (2)</b>						
5700-5701	403 B8	- Plateau cabine, 2 places, amortisseurs AR télescopiques et boîte C3.	1130	4,55	1,70	1,61
5710-5711	403 B8	- Camionnette bâchée, 2 places, amortisseurs AR télescopiques et boîte C3, charge utile 850 kg.	1230	4,55	1,72	1,99
5720-5721	403 B8S	- Ambulance 2 brancards, cabine à 2 places, boîte C3, carrosserie Surirey.	1540	4,78	1,81	2,18
5704-5705	403 B8D	- Plateau cabine, 2 places, amortisseurs AR télescopiques, boîte C3 et moteur Diesel.	1205	4,55	1,70	1,61
5714-5715	403 B8D	- Camionnette bâchée, 2 places, amortisseurs AR télescopiques, boîte C3 et moteur Diesel, charge utile 850 kg.	1305	4,55	1,72	1,99
<b>A partir de Février 1962</b>						
5801-5801	403 B8	- Plateau cabine, 2 places, amortisseurs AR télescopiques, boîte C3 et pont AR en alliage léger.	1125	4,55	1,70	1,61
5810-5811	403 B8	- Camionnette bâchée, 2 places amortisseurs AR télescopiques, boîte C3 et pont AR en alliage léger, charge utile 850 kg.	1225	4,55	1,72	1,99
5820-5821	403 B8S	- Ambulance 2 brancards, cabine à 2 places, boîte C3, pont AR en alliage léger carrosserie Surirey.	1535	4,78	1,81	2,18
5804-5805	403 B8D	- Plateau cabine, 2 places, amortisseurs AR télescopiques, boîte C3, pont AR en alliage léger et moteur Diesel.	1205	4,55	1,70	1,61
5814-5815	403 B8D	- Camionnette bâchée, 2 places, amortisseurs AR télescopiques, boîte C3, pont AR en alliage léger et moteur Diesel, charge utile 850 kg (5).	1305	4,55	1,72	1,99
<b>A partir de Mai 1962 (3)</b>						
5910-5911	403 B8	- Plateau cabine, 2 places, amortisseurs AR télescopiques, boîte C3 et pont AR en alliage léger (4).	1125	4,55	1,70	1,61
5920-5921	403 B8S	- Ambulance 2 brancards, cabine à 2 places, boîte C3 et pont AR en alliage léger carrosserie Surirey (4).	1535	4,78	1,81	2,18
5914-5915	403 B8D	- Plateau cabine, 2 places, amortisseurs AR télescopiques, boîte C3, pont AR en alliage léger et moteur Diesel (5).	1205	4,55	1,70	1,61

(1) Symboles numériques à partir de Janvier 1960.

(2) 403 B8, B8S et B8D depuis le montage de la boîte de vitesses C3 en Juillet 1960.

(3) Changement de symboles pour les plateaux cabine et ambulances seulement.

(4) Fin de série des plateaux cabines, camionnettes bâchées et ambulances à essence au N° 4.542.112.

(5) Fin de série des plateaux cabines et camionnettes Diesel au N° 3.119.728.

04-LU

D3

D4

J7

DIVERS



## 2.3 Véhicule

Les informations d'identification disponibles sur le véhicule se trouvent principalement dans le compartiment moteur.

D'autres informations, moins importantes, sont disponibles sur les différents organes mécaniques. Elles sont abordées dans ce document à partir du paragraphe 2.2.2.

### 2.3.1 Compartiment moteur



- 1 : plaque constructeur
- 2 : N° d'ordre dans la série (vertical)
- 3 : N° de carrosserie (plaque alu contenant également le symbole)
- 4 : Référence de couleur carrosserie



## 2.3.2 Identification des moteurs

### 403 7 ou B7

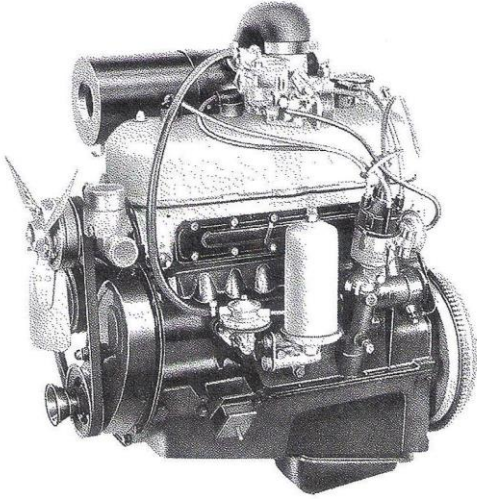
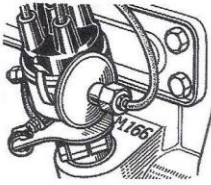
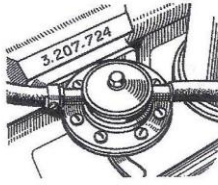
01 16	<b>1</b>	<b>MOTEUR A CARBURATEUR - 403 7 CV</b> Type : TM 5 <b>IDENTIFICATION</b>
Puissance fiscale (France) : 7 CV  Cylindrée 1 290 cm <sup>3</sup> { Alésage : 75 mm Course : 73 mm		<p><b>PARTICULARITES PAR RAPPORT AU TN3</b></p> <ul style="list-style-type: none"> <li>- <b>Culasse</b> : hauteur de la chambre de compression : 18 mm au lieu de :             <ul style="list-style-type: none"> <li>- 18,7 mm pour TN 3 avec taux de 7/1</li> <li>- 18,2 mm pour TN 3 avec taux de 7,3/1.</li> </ul> </li> <li>- <b>Soupapes d'admission</b> : (communes à 203) Ø35 mm au lieu de 37 mm.</li> <li>- <b>Bloc-cylindres</b> : commun à 203 à l'exception du trou d'évacuation d'essence qui est obturé, cette évacuation s'effectuant par la culasse comme sur le TN 3.</li> <li>- <b>Chemises-Pistons</b> : pièces communes à 203.</li> <li>- <b>Carburateurs</b> : Solex 32 PBICA ou Zenith 34 WIM, avec réglage différent (voir page 12-11).</li> <li>- <b>Allumeur</b> : courbe M 25 au lieu de M 12.</li> </ul>
	N° du moteur	
	N° de série	
<p>Lettre : L ou M suivie de 5 chiffres au maximum.</p> <ul style="list-style-type: none"> <li>- Marqué sur bossage d'allumeur.</li> <li>- Depuis janvier 1965, lettre E à la suite du nombre.</li> </ul>		<p><b>PRINCIPALES MODIFICATIONS APPARENTES</b></p> <ul style="list-style-type: none"> <li>- <b>Culasse</b> sans trou de fixation du thermocontact depuis août 1960.</li> <li>- <b>Pompe à eau</b> avec 2 tubes de retour d'eau à partir d'août 1960.</li> </ul>
<p>Numéro d'ordre dans la série du type du véhicule.</p> <ul style="list-style-type: none"> <li>- Marqué sur bossage de pompe à essence.</li> </ul>	<p>-----</p>	

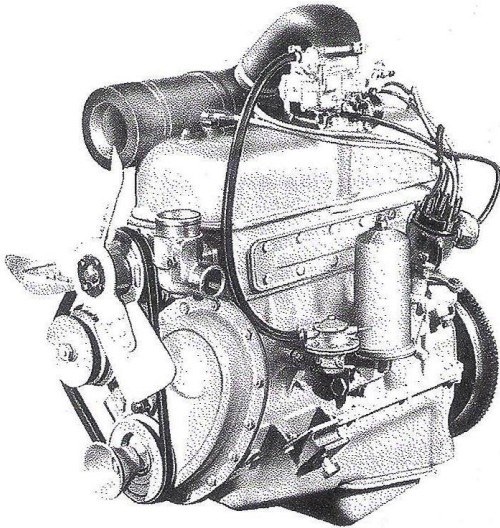
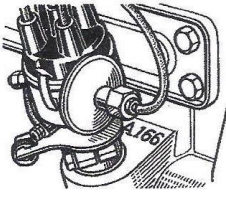
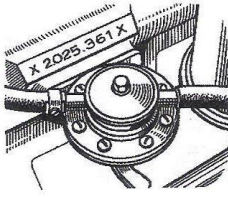

403 ou B8

MOTEUR A CARBURATEUR - 403 8 CV Type : TN 3 IDENTIFICATION		1	0115
<p>Puissance fiscale (France) : 8 CV</p> <p>Cylindrée 1 468 cm<sup>3</sup> { Alésage : 80 mm Course : 73 mm</p> 		<p><b>PARTICULARITES DU MOTEUR TN 3 DES CABRIOLETS 403.</b></p> <ul style="list-style-type: none"> <li>- Culasse de 89,1 mm de hauteur, pour rapport volumétrique de 7,4/1 jusqu'au n° 2 084 640.</li> <li>- Carburateur Solex 32 PBICc : avec réglage de puissance (voir page 12-11).</li> <li>- Allumeur : courbe M3 bis (commun à 203) au lieu de M12.</li> </ul>	
<p><b>N° du moteur</b></p>  <p>Lettre, de A à K, suivie de 5 chiffres au maximum.</p> <ul style="list-style-type: none"> <li>- Marqué sur bossage d'allumeur.</li> <li>- Depuis janvier 1965, lettre D à la suite du nombre.</li> </ul>		<p><b>N° de série</b></p>  <p>Numéro d'ordre dans la série du type du véhicule.</p> <ul style="list-style-type: none"> <li>- Marqué sur bossage de pompe à essence.</li> </ul>	
		<p><b>PRINCIPALES MODIFICATIONS APPARENTES</b></p> <ul style="list-style-type: none"> <li>- Couvre-culbuteurs fixé par 3 goujons au lieu de 5 depuis Mai 1957.</li> <li>- Carburateur Solex 32 PBICA avec réchauffage (anti-givre) en remplacement du 32 PBICc depuis juillet 1958.</li> <li>- Ventilateur débrayable sur Berlines et Familiales depuis février 1959.</li> <li>- Poulies de vilebrequin, dynamo et ventilateur à gorge étroite par suite du montage de la dynamo 300 watts au lieu de 220 watts depuis mars 1960.</li> <li>- Culasse sans trou de fixation du thermocontact (celui-ci étant déplacé au bas du radiateur) et d'une hauteur de 89,5 mm au lieu de 90 mm pour obtenir un rapport volumétrique de 7,3/1 au lieu de 7/1 depuis août 1960.</li> <li>- Pompe à eau avec 2 tubes de retour d'eau par suite du montage du chauffage Sofica, également à partir d'août 1960.</li> <li>- Tubulures de réaspiration des vapeurs d'huile : depuis décembre 1965.</li> </ul>	

PEUGEOT

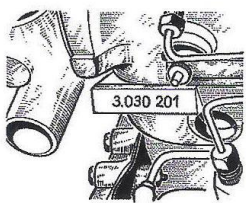
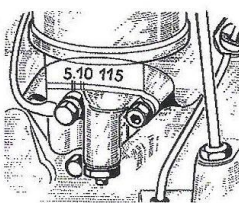

Moteur diesel INDENOR type TMD 85

<b>MOTEUR DIESEL INDENOR - 403 D</b> <b>Type : TMD 85 PM/CAC4 &amp; Silito</b> <b>IDENTIFICATION</b>		<div style="border: 1px solid black; border-radius: 50%; width: 50px; height: 50px; display: flex; align-items: center; justify-content: center; margin: 0 auto;">1</div> <div style="margin-left: 20px; font-size: 2em; font-weight: bold;">01 101</div>
<p>Puissance fiscale (France) : 7 CV</p> <p>Cylindrée 1 816 cm<sup>3</sup> { Alésage : 85 mm Course : 80 mm</p> <p>Equipement d'injection PM { <b>CAC4</b> <b>Silito</b></p>		<p><b>PRINCIPALES MODIFICATIONS APPARENTES</b></p> <p>- <b>Carter inférieur</b> en alliage léger et bac en tôle remplacés par une cuvette d'huile en tôle emboutie, depuis novembre 1960 et à partir des numéros de série :</p> <p style="margin-left: 40px;"> <b>403 BDA</b> - 3 036 734  <b>403 BLD</b> - 3 056 276  <b>403 B5D</b> - 3 073 100  <b>403 B8D</b> - 3 088 735         </p> <p style="margin-left: 40px;">Ce montage a nécessité le remplacement des jauges d'huile : poignée blanche au lieu de jaune.</p> <p>- <b>Pompe d'injection type CAC 4</b> 60SG.001 à régulateur mécanique, remplacée par la <b>pompe d'injection Silito</b> type A4.90 d01.01 à régulateur hydraulique et avec pompe d'alimentation incorporée, depuis juin 1961 et à partir des numéros de série :</p> <p style="margin-left: 40px;"> <b>403 BD</b> - 3 041 587  <b>403 BDA</b> - 3 040 764  <b>403 BLD</b> - 3 056 923  <b>403 B5D</b> - 3 075 590  <b>403 B8D</b> - 3 091 709         </p> <p style="margin-left: 40px;">Ce montage a nécessité :</p> <ul style="list-style-type: none"> <li>- La suppression de la pompe à membrane,</li> <li>- Le remplacement :             <ul style="list-style-type: none"> <li>- du bloc-cylindres</li> <li>- des injecteurs OGD211 C par les injecteurs OGD211 D ou 230.</li> <li>- du faisceau des tuyaux d'injection.</li> <li>- du filtre Gayoa fixé sur le tablier, par le filtre CP30A à pompe d'amorçage fixé sur doublure d'aile AV.G.</li> </ul> </li> </ul>
<p>N° de série</p>	<p>N° du moteur</p>	
 <p style="text-align: center;">3.030 201</p>	 <p style="text-align: center;">5.10 115</p>	
<p>Numéro d'ordre dans la série du type de véhicule.</p> <p>- Marqué sur bossage AV.G. du bloc-cylindres.</p>		<p>Numéros réservés à partir de :</p> <p><b>CAC4</b> { D à G- 510 001 D à D- 700 001</p> <p><b>Silito</b> D à G- 536 501</p>
		<p><b>PARTICULARITES DES MOTEURS TMD 85 DES 403 DIESEL D à D.</b></p> <p>- Bloc cylindres et carter inférieur différents en raison</p>

GEOT

4-71

Mémento d'Atelier - Réf. 1010

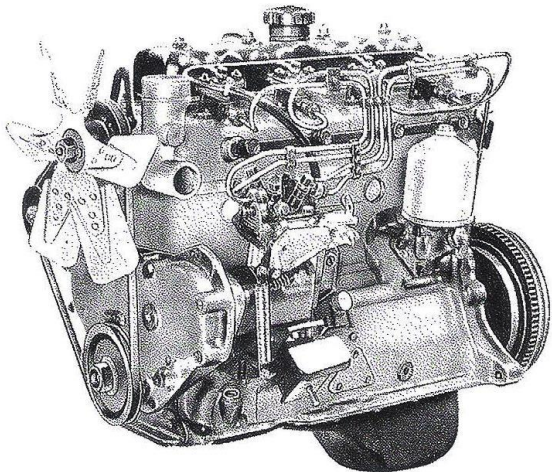
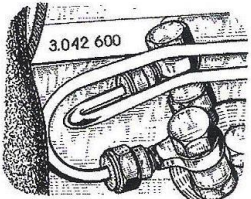
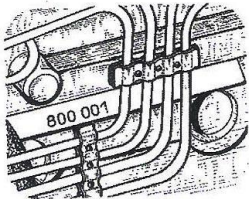

Moteur diesel INDENOR type XDP 85 pompe SILTO

01 102	1	<p align="center"><b>MOTEUR DIESEL INDENOR - 403 D</b>  <b>Type : XDP 85 - PM/Silto</b>  <b>IDENTIFICATION</b></p>	
<p>Puissance fiscale (France) : 7 CV</p> <p>Cylindrée 1 816 cm<sup>3</sup>    Alésage : 85 mm             Course : 80 mm</p> <p>Equipement d'injection : <b>PM/Silto.</b></p> 		<p><b>PARTICULARITES PAR RAPPORT AU TMD 85</b></p> <ul style="list-style-type: none"> <li>- <b>Culasse</b> sans siège protège-injecteur, ni rondelle ondulée anti-calamine.</li> <li>- <b>Bloc-cylindres</b> avec :             <ul style="list-style-type: none"> <li>- robinet de vidange d'eau au lieu du système par tige et clapet.</li> <li>- bossage de fixation de l'épurateur d'huile placé plus haut et de forme différente.</li> <li>- tube de niveau d'huile légèrement coudé.</li> <li>- bossage de l'emplacement de pompe d'alimentation non usiné.</li> <li>- bossage au milieu du côté gauche au-dessus des pastilles de dessablage, pour marquage du numéro de moteur.</li> </ul> </li> <li>- <b>Carter de distribution</b> avec réglage positif du jeu de pignon intermédiaire assuré par un circlips en remplacement des rondelles serties dans le carter.</li> <li>- <b>Pompe à huile</b> avec :             <ul style="list-style-type: none"> <li>- pignons de 8 dents au lieu de 11</li> <li>- trou de décharge à l'extérieur</li> <li>- couvercle en aluminium.</li> </ul> </li> <li>- <b>Epurateur d'huile</b> avec :             <ul style="list-style-type: none"> <li>- socle et joint différents.</li> <li>- mano-contact placé en avant.</li> </ul> </li> </ul>	
<p align="center"><b>N° de série</b></p>	<p align="center"><b>N° du moteur</b></p>	<ul style="list-style-type: none"> <li>- <b>Tubulure d'admission</b> de section légèrement agrandie.</li> <li>- <b>Support de pompe d'injection</b> avec bossage de fixation modifié.</li> </ul>	
 <p align="center">3.042 600</p> <p align="center">Numéro d'ordre dans la série du type de véhicule.</p> <ul style="list-style-type: none"> <li>- Marqué sur bossage AV.G. du bloc-cylindres.</li> </ul>	 <p align="center">800 001</p> <p align="center">Numéros réservés à partir de :</p> <p align="center">D à G : 800 001          D à D : 700 767</p> <ul style="list-style-type: none"> <li>- Marqué sur bossage du milieu</li> </ul>	<p><b>PRINCIPALES MODIFICATIONS APPARENTES</b></p> <ul style="list-style-type: none"> <li>- <b>Bossage supplémentaire à l'AR.G.</b> du bloc-cylindres, pour marquage du numéro de moteur sur D4BD, depuis mars 1962.</li> </ul>	



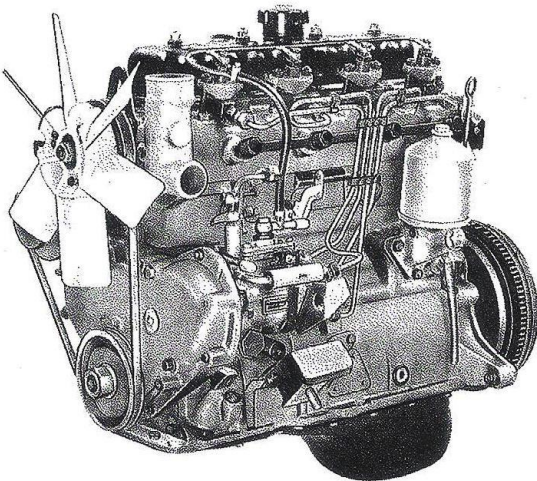
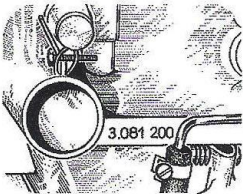
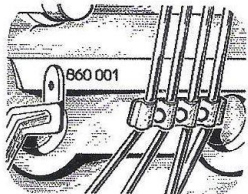

Diesel INDENOR type XDP 85 pompe Bosch

<b>MOTEUR DIESEL INDENOR - 403 D</b> <b>Type : XDP 85 - Bosch/EP VM</b> <b>IDENTIFICATION</b>		<span style="font-size: 2em; border: 1px solid black; border-radius: 50%; padding: 5px;">1</span>	<span style="font-size: 2em; border: 1px solid black; padding: 5px;">01 103</span>
<p>Puissance fiscale (France) : 7 CV</p> <p>Cylindrée 1 816 cm<sup>3</sup>    { Alésage : 85 mm              { Course : 80 mm</p> <p>Equipement d'injection : <b>Bosch EP/VM.</b></p>		<p><b>PARTICULARITES PAR RAPPORT AU XDP 85 PM/SILTO</b></p> <ul style="list-style-type: none"> <li>- Equipement d'injection Bosch au lieu de PM.</li> <li>- Pompe d'injection EP/VM 4/80.2000 AR7Y au lieu de Silto A4.90.</li> <li>- Porte-injecteurs KB 35 SD 535/4 au lieu de PM 24.2.506.059.2.</li> <li>- Injecteur DN OSD 210 au lieu de OGD 230.</li> <li>- Tuyaux d'injection de forme différente.</li> <li>- Filtre à combustible : filtre classique FJ DHN 5/42 avec cartouche filtrante FJ SJ 27 S 2Z ou filtre décanteur FJ DHW5/47 avec cartouche filtrante FJ SJ 32 U 10 Z au lieu de filtre C P 30 A avec cartouche filtrante C 112.</li> <li>- Ventilateur en matière plastique au lieu d'être en acier.</li> <li>- Poulie de ventilateur avec centrage élargi.</li> </ul>	
			
<p><b>N° de série</b></p>	<p><b>N° du moteur</b></p>		
			
<p>Numéro d'ordre dans la série du type de véhicule.</p> <p>- Marqué sur bossage AV.G. du bloc-cylindres.</p>		<p>Numéros réservés à partir de :</p> <p>D à G : 860 001</p> <p>D à D : 703 501</p> <p>- Marqué sur bossage du milieu</p>	

GEOT

4-71

Mémento d'Atelier - Réf. 1010



D4A D4B (nez de cochon)

MOTEUR A CARBURATEUR - D4A D4B Type : TNP IDENTIFICATION		1	0117
<p>Puissance fiscale (France) : 8 CV</p> <p>Cylindrée 1 468 cm<sup>3</sup> { Alésage : 80 mm Course : 73 mm</p> <div style="text-align: center;"> </div>		<p><b>PARTICULARITES PAR RAPPORT AU TN 3</b></p> <ul style="list-style-type: none"> <li>- <b>Culasse</b> : semblable à celle de 203 mais : <ul style="list-style-type: none"> <li>- avec prise de retour d'huile au carter de distribution,</li> <li>- hauteur de chambre de compression (comme sur TN 3) de 18,7 mm ou de 18,2 mm à partir du numéro 3 010 518.</li> <li>- sans tube de prise de chauffage jusqu'au numéro 3 013 028,</li> <li>- sans trou taraudé de prise de thermistance ni de thermocontact jusqu'au n° 3 007 395.</li> </ul> </li> <li>- <b>Soupapes d'admission</b> : communes à 203 et 403/7 Ø 35 au lieu de 37 mm.</li> <li>- <b>Bloc-cylindres</b> avec trou d'évacuation d'essence sur plan supérieur comme celui de 203.</li> <li>- <b>Vilebrequin</b> identique à celui du TN 3, mais équipé d'une douille de centrage d'embrayage épaulée nécessitant un frein de fixation du volant particulier au TNP.</li> <li>- <b>Volant moteur</b> avec repère " ALL " pour réglage de l'avance à l'allumage.</li> <li>- <b>Carter de distribution</b> avec tube de retour d'huile de la culasse.</li> <li>- <b>Couvre-culbuteurs</b> : commun à 203.</li> <li>- <b>Jauge d'huile</b> : repérée en vert, graduation différente.</li> <li>- <b>Tube d'admission et d'échappement</b> semblable à celle de 203 mais avec bride de carburateur horizontale.</li> <li>- <b>Tôle anti Vapor lock</b>: ajourée pour passage de la commande d'accélérateur.</li> <li>- <b>Carburateur</b> Zenith 32 INR avec régulateur.</li> <li>- <b>Allumeur</b> sans correcteur d'avance à dépression courbe M 12.</li> <li>- <b>Vidange d'eau</b> : dispositif identique à 203 C.</li> <li>- <b>Ventilateur</b> non débrayable à 6 pales.</li> <li>- <b>Cales AV moteur</b> repérées en rouge.</li> </ul>	
N° du moteur	N° de série		
<div style="text-align: center;"> </div> <p style="text-align: center;">Lettre, de A à K, suivie de 5 chiffres au maximum.</p> <p style="text-align: center;">- Marqué sur bossage d'allumeur.</p>	<div style="text-align: center;"> </div> <p style="text-align: center;">Numéro d'ordre dans la série du type du véhicule.</p> <p style="text-align: center;">- Marqué sur bossage de pompe à essence.</p>		

GEOT

4-71



### 2.3.3 Couleur carrosserie

Les couleurs d'origine sont codifiées comme suit :

#### Berlines

Année	Code couleur	Année	Code couleur
1955	Noir	1961	Noir
	Gris 501		Gris 501
	Bleu Nattier 502		Bleu 515
1956	Noir		Beige 516 *
	Gris 501		Bleu Amiral 1023 *
	Bleu Nattier 502		Gris 1026
	Bleu 509 Île de France	1962	Noir
Berline - Vert 507	Gris 1026		
1957	Noir		Bleu Amiral 1023 *
	Gris 501	Beige 516 *	
	Vert 507	1963	Noir
	Bleu 515		Gris 1026
1958	Noir		Bleu Amiral 1023 *
	Gris 501		Beige 516
	Vert 507	Beige 1045 *	
	Bleu 515	1964	Noir
1959	Noir		Bleu Amiral 1023 *
	gris 501		Gris 1026
	vert 507		Beige 1045 *
	bleu 515	Gris 1075 *	
1960	beige 516 *	1965	Noir
	Noir		Gris 1075 *
	Gris 501		Beige 1045 *
	1966	Vert 507	1966
Bleu 515		Gris 1075 *	
Beige 516 *		Beige 1045 *	



### Cabriolets

Cabriolet	- Ivoire 605
	gris anthracite métallisé 607
	rouge 601
	jaune 600
	vert métallisé 603
	bleu métallisé 606
	noir
	Gris 463

### Bâchée

Bâchée	Gris 463
--------	----------

En fonction des années de fabrication, seules certaines couleurs étaient disponibles.  
Le code couleur est poché sur la joue d'aile avant droite.

**Note :** *les commerciales ont les mêmes références de couleurs que les berlines.*



### 2.3.4 Boite à vitesses

Deux types de boites de vitesses ont été installées sur les 403 :

- Boite C2 de l'origine jusqu'en juin 1960 (fonderie fonte)

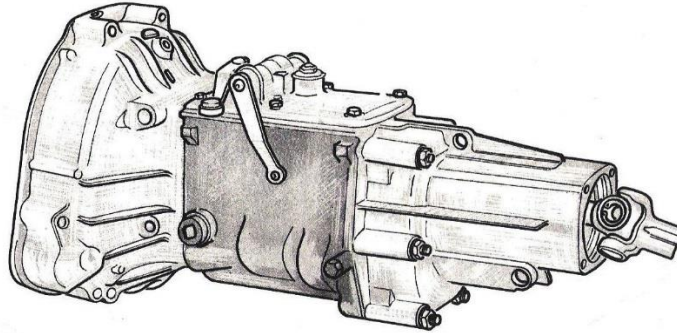

- Boite C3 de juillet 1960 jusqu'à la fin de construction (sur tous les modèles) fonderie aluminium

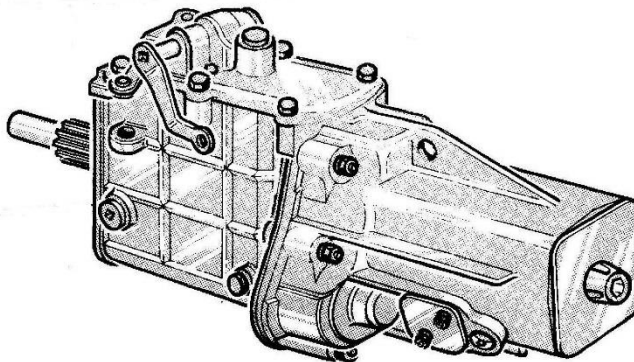

De plus, en option était proposé un coupleur Jaeger (embrayage électromagnétique). Deux versions de coupleurs ont été montés :

- IX-S
- IX-B



### 2.3.5 Pont

Deux types de pont ont été installés sur les 403 :

- En fonte
- En alliage d'aluminium à partir de fin février 1962 sur les versions longues et utilitaires.

Le numéro d'identification pour cet élément est disponible sur l'un des côtés du pont. Il existe également un numéro correspondant à l'année de fonderie du pont.

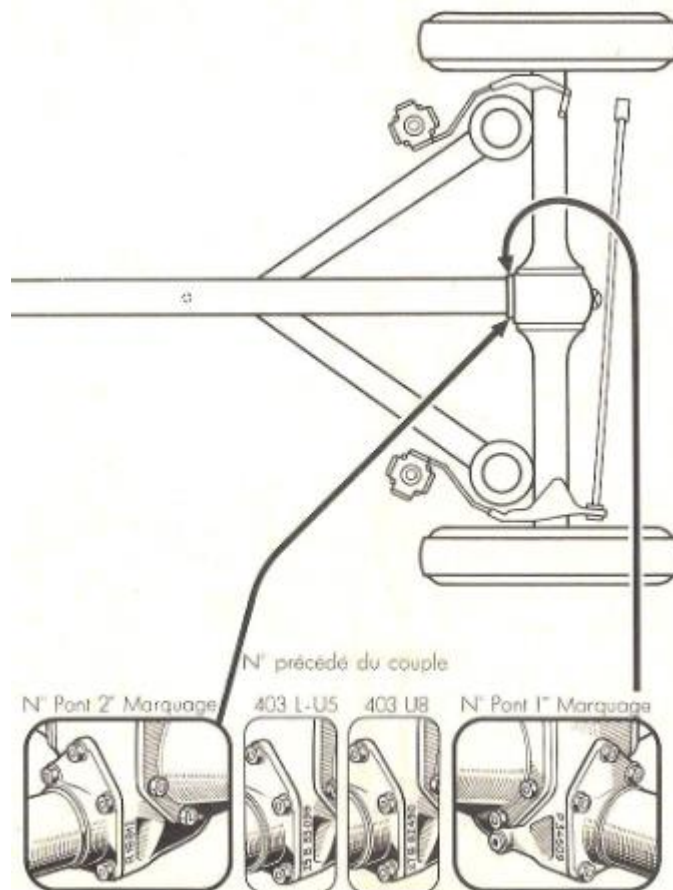

### 2.3.6 Amortisseurs arrières

2 types d'amortisseurs sont disponibles :

- A bras
- Télescopique

### 2.3.7 Carburateur

Deux montages de de carburateurs ont été effectués :

- Solex 32 PBICA

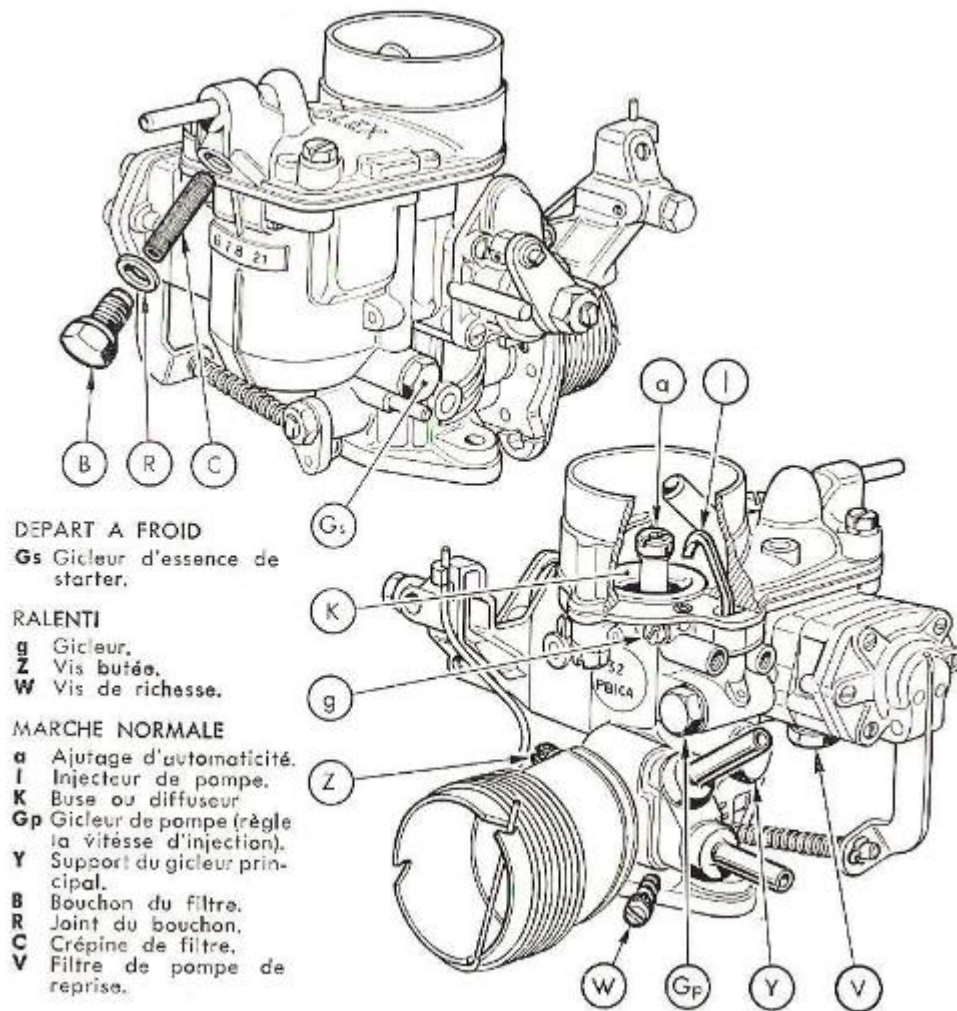



- Zenith 34 WIM

**RALENTI**

- A** Vis de richesse.
- B** Vis de butée.

**MARCHE NORMALE**

- C** Bielle de d'entraînement.
- D** Gicleur principal.
- E** Filtre d'entrée.

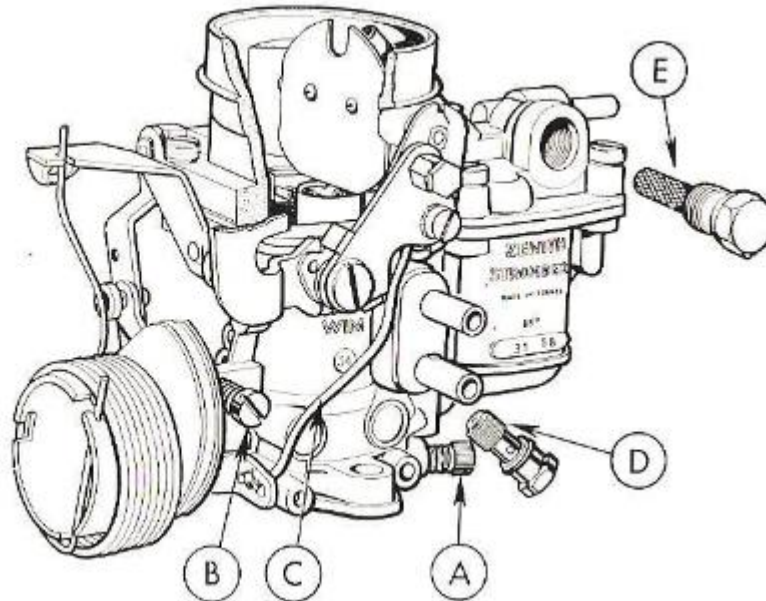





### 3 Recensement

Dans le cadre du recensement, certaines informations sont primordiales, d'autres facultatives.

Les informations nécessaires pour le recensement sont les suivantes (au minimum):

- Type relevé sur plaque et CI
- N° de série
- N° carrosserie (plaque alu au-dessus plaque constructeur) avec symbole
- Date de 1<sup>ère</sup> mise en circulation
- N° IMMATRICULATION (avec l'histoire si possible) pour aider à dater les autres autos
- Carte grise collection ou pas
- Code couleur
- Couleur actuelle
- Marque du carburateur Solex ou Zénith /ou pompe d'injection si diesel
- Boite C2, ou C3, avec coupleur Jaeger

Un tableau Excel est diffusé par mël, recensant d'autres éléments.